

金屬快速接頭

小型・輕量化

New

RoHS

尺寸比 約**30%** Down
※KQBL06-01S時

質量比 約**62%** Down
※KQBL06-01S時

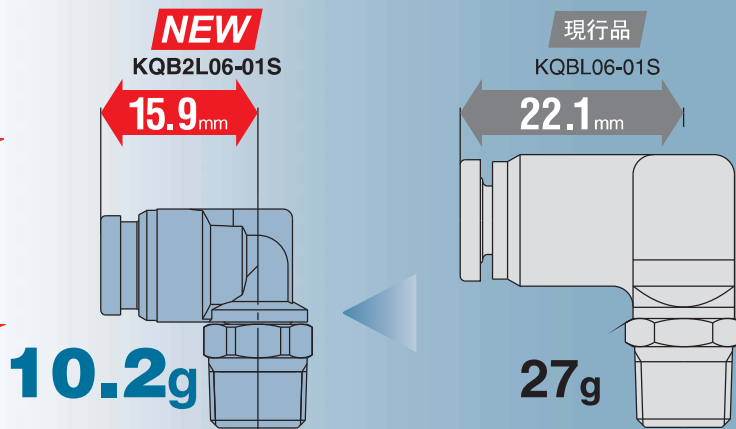

●擴大形狀種類
17機種 < **9**機種

使用流體溫度 **-5~150°C**

連接螺牙 M, R, Rc, UNF, NPT, G

適用氣壓管材質 FEP・PFA・耐龍・軟耐龍
PU・聚稀煙

○無電解鍍鎳規格
(黃銅零件)

○無滑脂

種類

●追加尺寸

適用氣壓管外徑(公制)

	ø3.2	ø4	ø6	ø8	ø10	ø12	ø16
連接螺牙							
M5	●	●	●	●	●	●	●
R1/8	●	●	●	●	●	●	●
G1/8	●	●	●	●	●	●	●
R1/4	●	●	●	●	●	●	●
G1/4	●	●	●	●	●	●	●
R3/8	●	●	●	●	●	●	●
G3/8	●	●	●	●	●	●	●
R1/2	●	●	●	●	●	●	●
G1/2	●	●	●	●	●	●	●
無螺牙	●	●	●	●	●	●	●

適用氣壓缸外徑(英制)

	ø1/8"	ø5/32"	ø1/4"	ø5/16"	ø3/8"	ø1/2"
連接螺牙						
10-32 UNF	●	●	●	●	●	●
NPT1/8	●	●	●	●	●	●
NPT1/4	●	●	●	●	●	●
NPT3/8	●	●	●	●	●	●
NPT1/2	●	●	●	●	●	●
無螺牙	●	●	●	●	●	●



KQB2 Series

SMC

CAT.TS50-34A

金屬快速接頭 *KQB2 Series*

○小型・輕量化

尺寸比 減少約**30%**
※KQBL06-01S時

質量比 減少約**62%**
※KQBL06-01S時

○擴大氣壓管尺寸 追加 $\varnothing 3.2$ ($\varnothing 1/8$ "), $\varnothing 16$

○擴大形狀種類 17機種 < 9機種

○追加英制尺寸×UNF・NPT螺牙、 公制尺寸×G螺牙

○適用氣壓管尺寸 $\varnothing 3.2 \sim \varnothing 16$, $\varnothing 1/8 \sim \varnothing 1/2$ "

○連接螺牙：M, R, Rc, UNF, NPT, G

○使用流體溫度：-5~150°C

○無滑脂

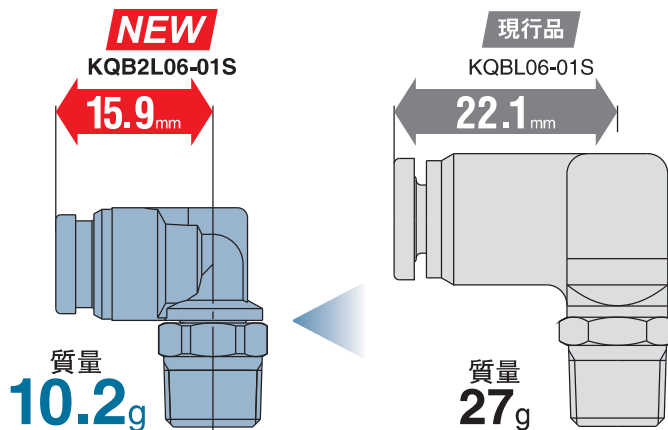

○適用氣壓管材質

FEP・PFA・耐龍・軟耐龍
PU・聚稀烴

○無電解鍍鎳規格 (黃銅零件)

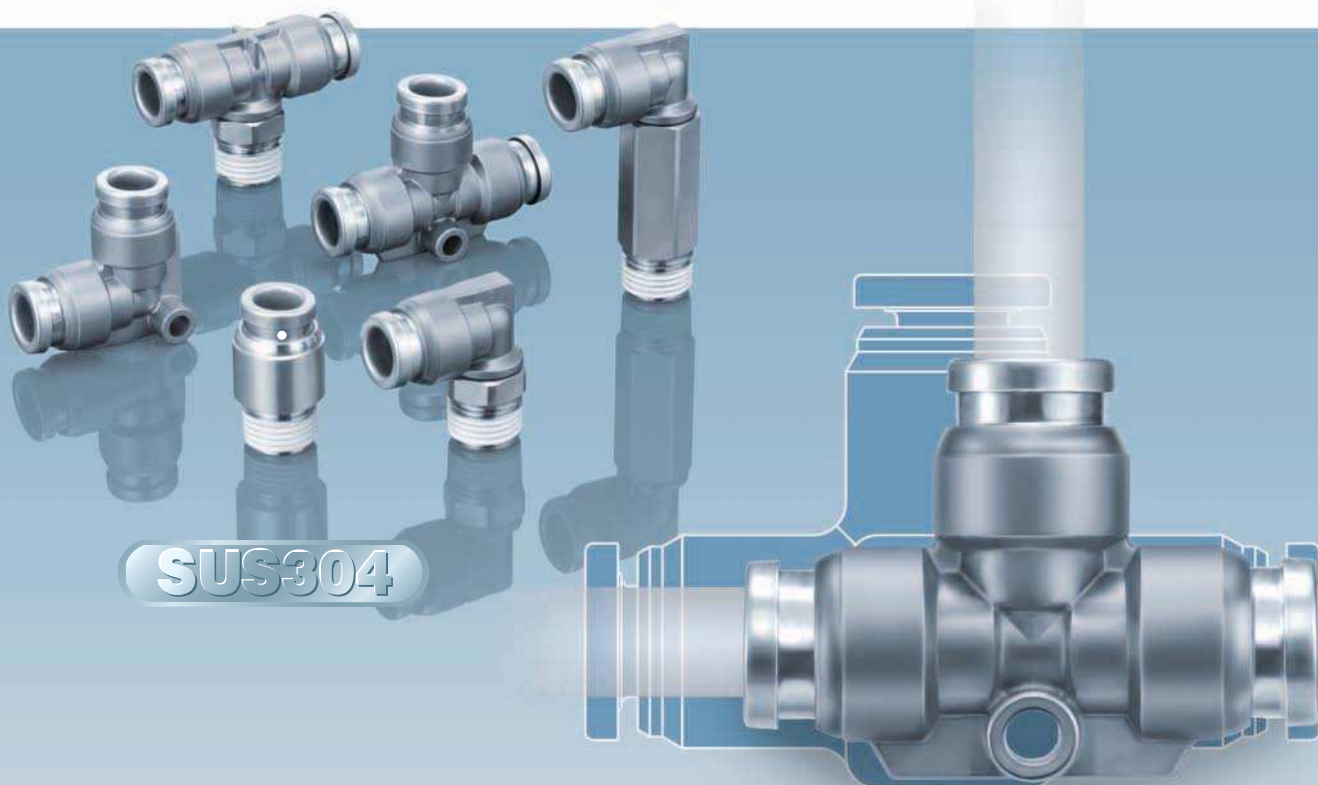
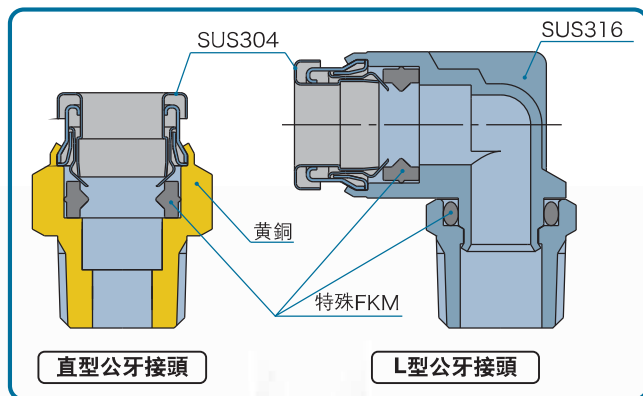

種類

直型公牙接頭

KQB2H



公制 R螺牙 P.3
G螺牙 P.16
英制 P.10

壁面安裝公牙接頭

KQB2E



公制 P.5
英制 P.12

Y型異徑接頭

KQB2U



公制 P.6
英制 P.13

附六角孔直接頭

KQB2S



公制 R螺牙 P.3
G螺牙 P.16
英制 P.10

T型接頭

KQB2T



公制 P.5
英制 P.12

壁面安裝母牙接頭

KQB2E



公制 R螺牙 P.7
G螺牙 P.18
英制 P.13

直管接頭

KQB2H



公制 P.3
英制 P.10

Y型接頭

KQB2U



公制 P.5
英制 P.12

加長型L接頭

KQB2W



公制 R螺牙 P.7
G螺牙 P.18
英制 P.13

L型公牙接頭

KQB2L



公制 R螺牙 P.4
G螺牙 P.17
英制 P.11

T型異徑接頭

KQB2T



公制 P.6
英制 P.12

直型母牙接頭

KQB2F



公制 R螺牙 P.8
G螺牙 P.18
英制 P.14

T型公牙接頭

KQB2T



公制 R螺牙 P.4
G螺牙 P.17
英制 P.11

管徑轉接頭

KQB2R



公制 P.6
英制 P.12

塞頭

KQB2P



公制 P.8
英制 P.14

L型管接頭

KQB2L



公制 P.5
英制 P.11

異徑直管接頭

KQB2H



公制 P.6
英制 P.13

金屬快速接頭

適用氣壓管：公制尺寸 連接螺牙：M,R,Rc

KQB2 Series

RoHS



適用氣壓管

氣壓管材質	FEP、PFA、耐龍、軟耐龍 ^{註1)} 、PU、聚稀煙
氣壓管外徑	ø3.2, ø4, ø6, ø8, ø10, ø12, ø16

規格

使用流體	空氣、水
使用壓力範圍 ^{註2)}	-100kPa~1MPa ^{註3)}
保證耐壓力	3.0MPa
周圍溫度及使用流體溫度 ^{註4)}	-5~150°C(非凍結) ^{註3)}
使用油脂類	無滑脂規格
螺牙部的密封	附密封劑

- 註1) 使用軟耐龍氣壓管時，不可使用水。
 註2) 因非零洩漏，所以請避免在測漏器等保持真空的環境下使用。
 註3) 請確認氣壓管的使用壓力範圍與使用溫度範圍。
 註4) 在下列條件下，請安裝內管套。(ø3.2除外)
 · 使用在溫度劇烈變化的流體及環境時。
 · 在高溫下使用時。

※安裝內管套的溫度條件

使用氣壓管	溫度
FEP氣壓管/TH系列	80°C以上
PFA氣壓管/TL系列	120°C以上

備用零件

品名	氣壓管外徑	型號	材質
墊圈	—	M-5G3	SUS316 特殊FKM
壁面安裝螺帽	ø3.2	KQB223-P01	C3604 (無電解鍍鎳)
	ø4	KQB206-P01	
	ø6	KQB208-P01	
	ø8	KQB210-P01	
	ø10	KQB212-P01	
	ø12	KQB216-P01	

內管套對應表

氣壓管外徑	氣壓管材質			適用內管套	
	TUS (軟PU)	TH/THI (FEP)	TL/TIL (PFA)	型號	長度
ø4	—	TH0402	—	TJ-0402	18
	TUS0425	TH0425	—	TJ-0425	18
	—	—	TL0403	TJ-0403	18
ø6	TUS0604	TH0604	TL0604	TJ-0604	19
	TUS0805	—	—	TJ-0805	20.5
ø8	—	TH0806	TL0806	TJ-0806	20.5
	TUS1065	—	—	TJ-1065	23
ø10	—	TH1075	—	TJ-1075	23
	—	TH1008	TL1008	TJ-1008	23
	TUS1208	—	—	TJ-1208	24
ø12	—	TH1209	—	TJ-1209	24
	—	TH1210	TL1210	TJ-1210	24
	—	—	—	—	—

※TJ系列的材質為C2700+無電解鍍鎳。

構造圖

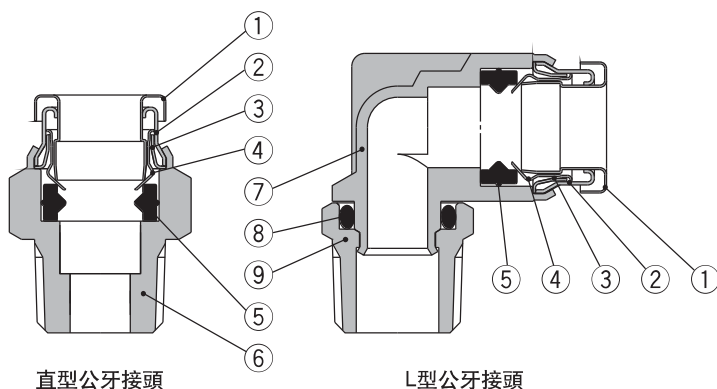

直型公牙接頭

L型公牙接頭

構成零件

編號	零件名	材質
1	解管扣	SUS304
2	導桿1	SUS304
3	導桿2	SUS304
4	夾爪	SUS304
5	油封	特殊FKM(氟素包覆)
6	直型公牙接頭本體	C3604(無電解鍍鎳)
7	L型公牙接頭本體	SUS316
8	O型環	特殊FKM(氟素包覆)
9	螺牙部	C3604(無電解鍍鎳)

外型尺寸圖

直型公牙接頭：KQB2H



適用氣壓管 外徑mm	連接螺牙 R, M	型式	H (六角對邊)	øD ^{註1)}	L	A [※]	M	有效斷 面積mm ² ^{註2)}	質量g
ø3.2	M5×0.8	KQB2H23-M5	8	8	16.5	13.5	12	3	3.4
	1/8	KQB2H23-01S	10		15.4	12.3		3.4	6
	1/4	KQB2H23-02S	14		21	16.3		17.8	
ø4	M5×0.8	KQB2H04-M5	10	8.7	17.1	14.1	12.6	4	5.3
	1/8	KQB2H04-01S	10		15.3	12.2		5.6	5.6
	1/4	KQB2H04-02S	14		20.9	16.2		17.2	
ø6	M5×0.8	KQB2H06-M5	12	11.1	19.1	16.1	13.6	4	8
	1/8	KQB2H06-01S	12		18.1	15		7.3	7.3
	1/4	KQB2H06-02S	14		20.8	16.1		13.1	15.2
	3/8	KQB2H06-03S	17		23	17.9		28.8	28.8
ø8	1/8	KQB2H08-01S	14	13.4	24.5	21.4	16.1	26.1	13.5
	1/4	KQB2H08-02S	14		22.3	17.6		26	26
	3/8	KQB2H08-03S	17		23.7	18.6		26	26
ø10	1/8	KQB2H10-01S	17	16.4	25.5	22.4	17	26.1	19.8
	1/4	KQB2H10-02S	17		27.9	23.2		41.5	22.7
	3/8	KQB2H10-03S	17		23	17.9		21.6	21.6
	1/2	KQB2H10-04S	22		28.6	22.2		53.9	53.9
ø12	1/4	KQB2H12-02S	19	18.5	30.5	25.8	18.6	58.3	28.8
	3/8	KQB2H12-03S	19		24.7	19.6		21.5	21.5
	1/2	KQB2H12-04S	22		28.7	22.3		47	47
ø16	3/8	KQB2H16-03S	24	24.6	33.6	28.5	20.8	81	48.3
	1/2	KQB2H16-04S	24		29.5	23.1		113	39.2

※R螺牙鎖牙後的參考尺寸

註1) 意指øD為最大口徑。

註2) 表示使用FEP氣壓管時的值。

僅表示使用ø16耐龍氣壓管時的值。

(M5時)

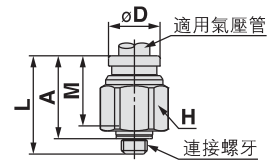

(R時)

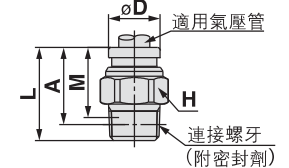

附六角孔直接頭：KQB2S



適用氣壓管 外徑mm	連接螺牙 R, M	型式	H (六角對邊)	øD ^{註1)}	L	A [※]	M	有效斷 面積mm ² ^{註2)}	質量g
ø3.2	M5×0.8	KQB2S23-M5	2	9	16.5	13.5	12	3	4
ø4	M5×0.8	KQB2S04-M5	2	9	17.1	14.1	12.6	4	3.9
	1/8	KQB2S04-01S	3	10	20.4	17.3		4.1	7.9
ø6	M5×0.8	KQB2S06-M5	2	12	19.6	16.6	13.6	4	7.8
	1/8	KQB2S06-01S	4	12	20.6	17.5		10	9.1
	1/4	KQB2S06-02S	4	14	15.9	10.7		14.7	14.7
ø8	1/8	KQB2S08-01S	5	14	24.7	21.6	16.1	17.2	13
	1/4	KQB2S08-02S	6	22.9	18.2	23.3		13.5	
	3/8	KQB2S08-03S	6	23.1	18	24		24	
ø10	1/8	KQB2S10-01S	5	17	25.6	22.5	17	17.2	18.6
	1/4	KQB2S10-02S	8	27.5	22.8	20		20	
	3/8	KQB2S10-03S	8	18.9	17	39		22	
	1/2	KQB2S10-04S	22	24	17.6	39.2		39.2	
ø12	1/4	KQB2S12-02S	8	19	30.6	25.9	18.6	46	26
	3/8	KQB2S12-03S	10	24.9	19.8	60		20.2	
	1/2	KQB2S12-04S	10	22	18.5	35.3		35.3	
ø16	3/8	KQB2S16-03S	10	24.6	33.2	28.1	20.8	81	43.6
	1/2	KQB2S16-04S	12	29.4	23	113		40.3	

※R螺牙鎖牙後的參考尺寸

註1) 意指øD為最大口徑。

註2) 表示使用FEP氣壓管時的值。

僅表示使用ø16耐龍氣壓管時的值。

(M5時)

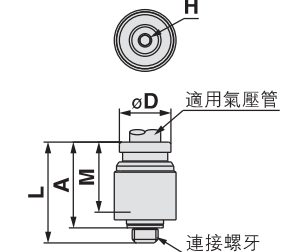

(R時)

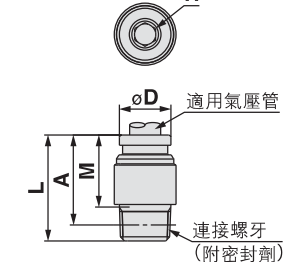

直管接頭：KQB2H



適用氣壓管 外徑mm	型式	øD ^{註1)}	L	M	有效斷 面積mm ² ^{註2)}	質量g
ø3.2	KQB2H23-00	9	25	12	3.4	6.8
ø4	KQB2H04-00	9	26.2	12.6	5.6	6.8
ø6	KQB2H06-00	12	28.2	13.6	13.1	12
ø8	KQB2H08-00	14	33.2	16.1	26.1	17.4
ø10	KQB2H10-00	17	35	17	41.5	27.2
ø12	KQB2H12-00	19	38.2	18.6	58.3	33.7
ø16	KQB2H16-00	24.6	42.6	20.8	113	56.1

註1) 意指øD為最大口徑。

註2) 表示使用FEP氣壓管時的值。

僅表示使用ø16耐龍氣壓管時的值。

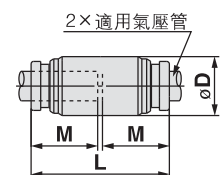

KQB2 Series

適用氣壓管外徑: 公制尺寸 連接螺牙: M, R, Rc

外型尺寸圖

L型公牙接頭：KQB2L



適用氣壓管 外徑mm	連接螺牙 R, M	型式	H (六角對邊)	註1) øD	L1	L2	A*	M	註2) 有效斷 面積mm ²	質量g
ø3.2	M5×0.8	KQB2L23-M5	8	8.3	13.1	14.8	16	12	2.6	6.5
	1/8	KQB2L23-01S	10		13.6	14.9	15.9		3	8
	1/4	KQB2L23-02S	14		18.7	18.1	16.6			
ø4	M5×0.8	KQB2L04-M5	8	9.1	13.7	15.2	16.8	12.6	3.5	7
	1/8	KQB2L04-01S	10		14.4	15.3	16.7		4.2	8.6
	1/4	KQB2L04-02S	14		19.1	18.9	17.5			
ø6	M5×0.8	KQB2L06-M5	8	11.4	14.7	16.3	19	13.6	3.5	9
	1/8	KQB2L06-01S	10		16.4	10.2				
	1/4	KQB2L06-02S	14		15.9	20.2	21.2		11.4	19.1
	3/8	KQB2L06-03S	17		21.6	22.2	31.2			
ø8	1/8	KQB2L08-01S	12	13.7	18.6	18.3	22	16.1	21.6	14.8
	1/4	KQB2L08-02S	14		19.1	21.5	23.6		20.8	
	3/8	KQB2L08-03S	17		22.9	24.6	32.8			
ø10	1/8	KQB2L10-01S	12	16.6	20	19.7	24.9	17	21.6	20.4
	1/4	KQB2L10-02S	14		21	22.9	26.5		23.7	
	3/8	KQB2L10-03S	17		24.3	27.5	35.2		34.5	
	1/2	KQB2L10-04S	22		28.5	30.4	62.6			
ø12	1/4	KQB2L12-02S	14	18.7	22.6	24	28.6	18.6	50.2	27.4
	3/8	KQB2L12-03S	17		23.6	25.3	29.5		34.3	
	1/2	KQB2L12-04S	22		29.5	32.4	60.8			
ø16	3/8	KQB2L16-03S	19	24.6	26.3	28	34.5	20.8	71	47
	1/2	KQB2L16-04S	22		27.3	31.8	37		100	62.6

(M5時)

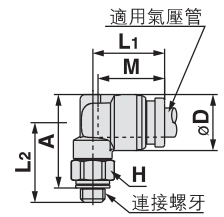

(R時)

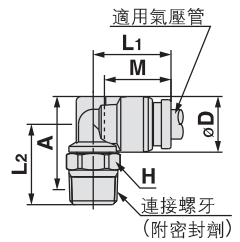

※R螺牙鎖牙後的參考尺寸

註1) 意指øD為最大口徑。

註2) 表示使用FEP氣壓管時的值。

僅表示使用ø16耐龍氣壓管時的值。

T型公牙接頭：KQB2T



適用氣壓管 外徑mm	連接螺牙 R, M	型式	H (六角對邊)	註1) øD	L1	L2	A*	M	註2) 有效斷 面積mm ²	質量g
ø3.2	M5×0.8	KQB2T23-M5	8	8.3	13.1	14.8	16	12	3.2	8.2
	1/8	KQB2T23-01S	10		13.6	14.9	15.9		3.4	9.6
	1/4	KQB2T23-02S	14		18.7	18.1	18.4			
ø4	M5×0.8	KQB2T04-M5	8	9.1	13.7	15.2	16.8	12.6	4.5	9.1
	1/8	KQB2T04-01S	10		14.4	15.3	16.7		6	10.6
	1/4	KQB2T04-02S	14		19.1	18.9	19.4			
ø6	M5×0.8	KQB2T06-M5	8	11.4	14.7	16.3	19	13.6	4.5	12.1
	1/8	KQB2T06-01S	10		16.4	13.6				
	1/4	KQB2T06-02S	14		15.9	20.2	21.2		13.9	22.5
	3/8	KQB2T06-03S	17		21.6	22.2	35			
ø8	1/8	KQB2T08-01S	12	13.7	18.6	18.3	22	16.1	26.3	20
	1/4	KQB2T08-02S	14		19.1	21.5	23.6		26.1	
	3/8	KQB2T08-03S	17		22.9	24.6	38			
ø10	1/8	KQB2T10-01S	12	16.6	20	19.7	24.9	17	40.8	28.6
	1/4	KQB2T10-02S	14		21	22.9	26.5		31.5	
	3/8	KQB2T10-03S	17		24.3	27.5	42.4			
	1/2	KQB2T10-04S	22		28.5	30.4	70.4			
ø12	1/4	KQB2T12-02S	14	18.7	22.6	24	28.6	18.6	57.2	38.1
	3/8	KQB2T12-03S	17		23.6	25.3	29.5		39.7	
	1/2	KQB2T12-04S	22		29.5	32.4	70.8			
ø16	3/8	KQB2T16-03S	19	24.6	26.3	28	34.5	20.8	71	64.4
	1/2	KQB2T16-04S	22		27.3	31.8	37		100	79

(M5時)

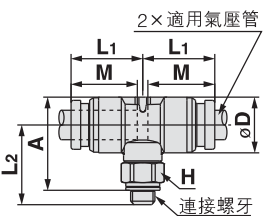

(R時)

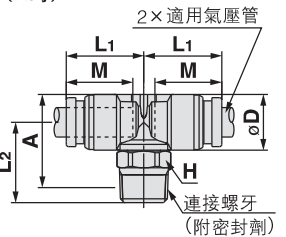

※R螺牙鎖牙後的參考尺寸

註1) 意指øD為最大口徑。

註2) 表示使用FEP氣壓管時的值。

僅表示使用ø16耐龍氣壓管時的值。

外型尺寸圖

L型管接頭：KQB2L



適用氣壓管 外徑mm	型式	註1) øD	L	A	Q	M	øN	øO	註2) 有效斷 面積mm ²	質量g
ø3.2	KQB2L23-00	8.3	13.6	19.3	2.9	12	3.2	5.6	3	6.3
ø4	KQB2L04-00	9.1	14.6	20.5	3.1	12.6	3.2	5.6	4.2	7.4
ø6	KQB2L06-00	11.4	16.6	23	3.6	13.6	3.2	5.6	11.4	11
ø8	KQB2L08-00	13.7	20.1	29.1	5	16.1	4.2	8	21.6	20.2
ø10	KQB2L10-00	16.6	22	31.7	5.7	17	4.2	8	35.2	29.6
ø12	KQB2L12-00	18.7	24.6	35	6.4	18.6	4.2	8	50.2	37.1
ø16	KQB2L16-00	24.6	28.8	40.5	7.7	20.8	4.2	8	100	59.7

註1) 意指øD為最大口徑。
 註2) 表示使用FEP氣壓管時的值。
 僅表示使用ø16耐龍氣壓管時的值。

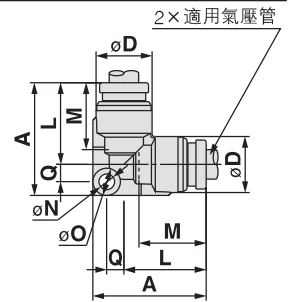

壁面安裝公牙接頭：KQB2E



適用氣壓管 外徑mm	型式	T (M)	H (六角對邊)	L	固定孔	M	註1) 有效斷 面積mm ²	質量g
ø3.2	KQB2E23-00	M10×1	12	32.2	11	12	3.4	14.8
ø4	KQB2E04-00	M10×1	12	32.4	11	12.6	5.6	14.7
ø6	KQB2E06-00	M14×1	17	35.4	15	13.6	13.1	29.2
ø8	KQB2E08-00	M15×1	19	38.8	16	16.1	26.1	34.9
ø10	KQB2E10-00	M18×1	21	40	19	17	41.5	47.1
ø12	KQB2E12-00	M20×1	24	42.4	21	18.6	58.3	58.7
ø16	KQB2E16-00	M27×1	30	46.8	28	20.8	113	107.2

註) 表示使用FEP氣壓管時的值。
 僅表示使用ø16耐龍氣壓管時的值。

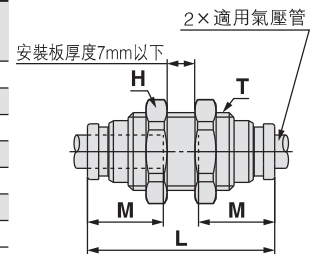

T型管接頭：KQB2T



適用氣壓管 外徑mm	型式	註1) øD	L	A	Q	M	øN	øO	註2) 有效斷 面積mm ²	質量g
ø3.2	KQB2T23-00	8.3	13.6	20.5	4.1	12	3.2	5.6	3.4	7.9
ø4	KQB2T04-00	9.1	14.6	21.8	4.4	12.6	3.2	5.6	6.4	9.5
ø6	KQB2T06-00	11.4	16.6	24.6	5.2	13.6	3.2	5.6	13.4	14.2
ø8	KQB2T08-00	13.7	20.1	31.1	7	16.1	4.2	8	25.6	24.4
ø10	KQB2T10-00	16.6	22	34	8	17	4.2	8	40	36.8
ø12	KQB2T12-00	18.7	24.6	37.7	9.1	18.6	4.2	8	57.4	47
ø16	KQB2T16-00	24.6	28.8	43.4	10.6	20.8	4.2	8	100	75.5

註1) 意指øD為最大口徑。
 註2) 表示使用FEP氣壓管時的值。
 僅表示使用ø16耐龍氣壓管時的值。

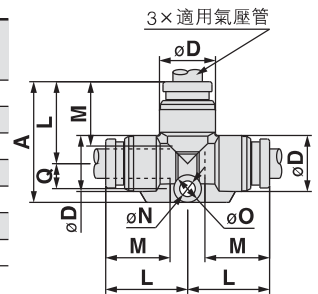

Y型接頭：KQB2U



適用氣壓管 外徑mm	型式	註1) øD	W	L1	L2	P	M	øN	øO	註2) 有效斷 面積mm ²	質量g
ø3.2	KQB2U23-00	8.3	16.4	29	11	8.1	12	3.2	5.6	3.4	9.2
ø4	KQB2U04-00	9.1	18.2	30.4	11.3	9.1	12.6	3.2	5.6	4.2	11.1
ø6	KQB2U06-00	11.4	22.9	34.9	12.2	11.5	13.6	3.2	5.6	13.4	18.8
ø8	KQB2U08-00	13.7	28.3	40.1	14.1	14.6	16.1	4.2	8	25.6	29.7
ø10	KQB2U10-00	16.6	34.2	44	14.4	17.6	17	4.2	8	40	47.4
ø12	KQB2U12-00	18.7	38.5	48.4	15.8	19.8	18.6	4.2	8	57.4	62.1
ø16	KQB2U16-00	24.6	49.3	56.6	17.3	26	20.8	4.2	8	113	110.2

註1) 意指øD為最大口徑。
 註2) 表示使用FEP氣壓管時的值。
 僅表示使用ø16耐龍氣壓管時的值。

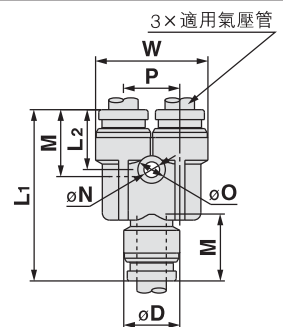

KQB2 Series

適用氣壓管：公制尺寸 連接螺牙：M, R, Rc

外型尺寸圖

T型異徑接頭：KQB2T



適用氣壓管 外徑mm		型式	註1)	註1)	L ₁	L ₂	L ₃	Q	M ₁	M ₂	øN	øO	有效斷 面積mm ²	質量g
a	b		øD ₁	øD ₂										
ø3.2	ø4	KQB2T23-04	9.1	8.3	14.2	14.1	21.1	4.1	12.6	12	3.2	5.6	3.8	8.5
ø4	ø6	KQB2T04-06	11.4	9.1	15.6	15.7	22.8	4.4	13.6	12.6	3.2	5.6	7.1	11
ø6	ø8	KQB2T06-08	13.7	11.4	19.1	17.7	29.5	6.4	16.1	13.6	4.2	8	16.4	20
ø8	ø10	KQB2T08-10	16.6	13.7	21	21.2	32.1	7.1	17	16.1	4.2	8	36	29.8
ø10	ø12	KQB2T10-12	18.7	16.6	23.6	23.1	35.7	8.1	18.6	17	4.2	8	56	41.3
ø12	ø16	KQB2T12-16	24.6	18.7	26.8	26.7	39.9	9.1	20.8	18.6	4.2	8	108.5	58

註1) 意指øD₁, øD₂為最大口徑。
註2) 表示使用FEP氣壓管時的值。

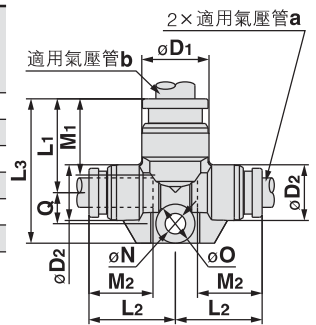

管徑轉接頭：KQB2R



適用氣壓管 外徑mm	適用接頭 尺寸ød	型式	øD ^{註1)}	L	A	M	有效斷 面積mm ²	質量g
ø3.2	ø4							
ø3.2	ø4	KQB2R23-04	9	32.9	20.3	12	3.4	4.9
ø4	ø6	KQB2R04-06	9	34.4	20.8	12.6	5.6	7
ø6	ø8	KQB2R06-08	12	38.4	22.3	13.6	13.1	12.7
ø8	ø10	KQB2R08-10	14	41.9	24.9	16.1	26.1	19.2
ø10	ø12	KQB2R10-12	17	44.8	26.2	17	41.5	27.8
ø12	ø16	KQB2R12-16	19	42.9	22.1	18.6	58.3	37.2

註1) 意指øD為最大口徑。
註2) 表示使用FEP氣壓管時的值。

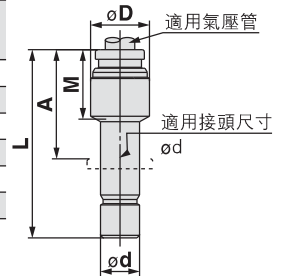

異徑直管接頭：KQB2H



適用氣壓管 外徑mm		型式	øD ^{註1)}	L	M ₁	M ₂	有效斷 面積mm ²	質量g
a	b							
ø3.2	ø4	KQB2H23-04	9	25.6	12	12.6	3.4	6.8
ø4	ø6	KQB2H04-06	12	27.2	12.6	13.6	5.6	12.1
ø6	ø8	KQB2H06-08	14	30.7	13.6	16.1	13.1	17.1
ø8	ø10	KQB2H08-10	17	34.1	16.1	17	26.1	27.2
ø10	ø12	KQB2H10-12	19	36.6	17	18.6	41.5	34.8
ø12	ø16	KQB2H12-16	24.6	40.4	18.6	20.8	58.3	57.3

註1) 意指øD為最大口徑。
註2) 表示使用FEP氣壓管時的值。

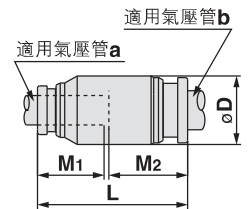

Y型異徑接頭：KQB2U



適用氣壓管 外徑mm		型式	註1)	L ₁	L ₂	P	W	M ₁	M ₂	øN	øO	有效斷 面積mm ²	質量g
a	b		øD										
ø3.2	ø4	KQB2U23-04	9.1	27	10.8	8.1	16.4	12	12.6	3.2	5.6	3.2	8.5
ø4	ø6	KQB2U04-06	11.4	29.3	11.2	9.1	18.2	12.6	13.6	3.2	5.6	4.2	11.9
ø6	ø8	KQB2U06-08	13.7	33.7	12.2	11.5	22.9	13.6	16.1	4.2	8	13.4	19.3
ø8	ø10	KQB2U08-10	16.6	38.3	13.8	14.6	28.3	16.1	17	4.2	8	25.6	32
ø10	ø12	KQB2U10-12	18.7	43	14	17.6	34.2	17	18.6	4.2	8	40	47.6
ø12	ø16	KQB2U12-16	24.6	47.4	15.6	19.8	38.5	18.6	20.8	4.2	8	57.4	67.6

註1) 意指øD為最大口徑。
註2) 表示使用FEP氣壓管時的值。

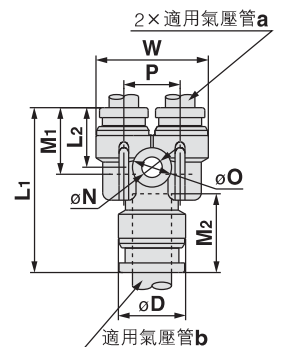

外型尺寸圖

壁面安裝母牙接頭：KQB2E



適用氣壓管 外徑mm	連接螺牙 Rc	型式	T (M)	六角對邊		L1	L2	固定孔	M	有效斷 面積mm ² (註)	質量g
				H1	H2						
ø3.2	1/4	KQB2E23-02	M10×1	17	12	31	14.8	11	12	3.4	27.5
	1/8	KQB2E04-01	M10×1	14	12	25.8	9.7	11	12.6	5.6	16.9
1/4	KQB2E04-02	17		30.9		14.8	27.1				
ø6	1/8	KQB2E06-01	M14×1	17	17	24.2	6.1	15	13.6	13.1	25
	1/4	KQB2E06-02				31.6	13.5				33.2
ø8	3/8	KQB2E06-03	19	33	14.9	34.8					
	1/8	KQB2E08-01	M15×1	17	19	26.3	6.9	16	16.1	26.1	28.7
1/4	KQB2E08-02	32.4				13	34.2				
ø10	3/8	KQB2E08-03	19	34	14.6	35.9					
	1/4	KQB2E10-02	M18×1	19	21	31.6	11.6	19	17	41.5	44
3/8	KQB2E10-03	33.6				13.6	40.2				
ø12	3/8	KQB2E12-03	M20×1	21	24	34	12.8	21	18.6	58.3	52
	1/2	KQB2E12-04		24		39.6	18.4				62.5
ø16	3/8	KQB2E16-03	M27×1	29	30	35.3	11.2	28	20.8	96	111
	1/2	KQB2E16-04				40.6	16.5				113

註) 表示使用FEP氣壓管時的值。
僅表示使用ø16耐龍氣壓管時的值。

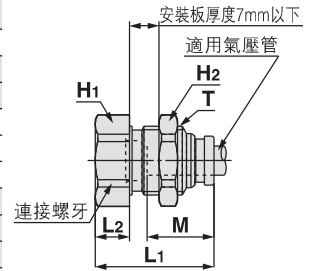

加長型L接頭：KQB2W



適用氣壓管 外徑mm	連接螺牙 R, M	型式	H (六角對邊)	øD ^{註1)}	L1	L2	A [*]	M	有效斷 面積mm ² (註2)	質量g
ø4	1/8	KQB2W23-01S	10	13.6	31.3	32.3	15.3			
	1/4	KQB2W23-02S	14	35.1	34.5	34.7				
ø6	M5×0.8	KQB2W04-M5	8	9.1	13.7	31.6	33.2	12.6	3	14.1
	1/8	KQB2W04-01S	10		14.4	31.7	33.1			16.2
1/4	KQB2W04-02S	14	35.5		35.3	35.6				
ø8	M5×0.8	KQB2W06-M5	8	11.4	14.7	32.7	35.4	13.6	3	16
	1/8	KQB2W06-01S	10		32.8	17.8				
1/4	KQB2W06-02S	14	36.6		37.6	37.2				
ø10	3/8	KQB2W06-03S	17	15.9	38	38.6	60.3			
	1/8	KQB2W08-01S	12	13.7	18.6	37	40.7	16.1	20.5	28.9
1/4	KQB2W08-02S	14	19.1		40.2	42.3	39.2			
3/8	KQB2W08-03S	17	41.6		43.3	63.7				
ø12	1/4	KQB2W10-02S	14	16.6	46.6	50.2	17	33.5	71	42.1
	3/8	KQB2W10-03S	17		21	45.9				49.1
1/2	KQB2W10-04S	22	50.1		52	123				
ø16	1/4	KQB2W12-02S	14	18.7	22.6	47.7	52.3	18.6	47.7	46
	3/8	KQB2W12-03S	17		23.6	49	53.2			58.2
1/2	KQB2W12-04S	22	53.2		56.1	118				
ø16	3/8	KQB2W16-03S	19	24.6	26.3	57.6	64.1	20.8	100	89.6
	1/2	KQB2W16-04S	22		27.3	61.4	66.6			116

※R螺牙鎖牙後的參考尺寸
註1) 意指øD為最大口徑。
註2) 表示使用FEP氣壓管時的值。
僅表示使用ø16耐龍氣壓管時的值。

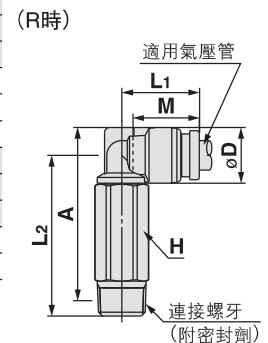
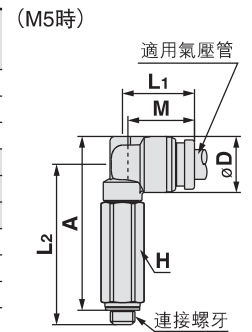

KQB2 Series

適用氣壓管：公制尺寸 連接螺牙：M, R, Rc

外型尺寸圖

直型母牙接頭：KQB2F



適用氣壓管 外徑mm	連接螺牙 Rc	型式	H (六角對邊)	øD ^{註1)}	L1	L2	M	有效斷 面積mm ² ^{註2)}	質量g
ø3.2	1/8	KQB2F23-01	12	8	23.3	9.8	12	3.4	9.3
ø4	1/8	KQB2F04-01	12	8.7	23.7	9.8	12.6	5.6	9.7
	1/4	KQB2F04-02	17		28.7	13.2			22.7
ø6	1/8	KQB2F06-01	12	11.1	24.2	10	13.6	13.1	11.1
	1/4	KQB2F06-02	17		29.2	13.4			24.3
	3/8	KQB2F06-03	19		30.6	14.2			25.8
ø8	1/8	KQB2F08-01	14	13.4	26.3	9.6	16.1	26.1	17.1
	1/4	KQB2F08-02	17		31.3	13.7			26.8
	3/8	KQB2F08-03	19		32.7	14.4			28.4
ø10	1/4	KQB2F10-02	17	16.4	31.6	13.9	17	41.5	30.3
	3/8	KQB2F10-03	19		33	14.7			32
ø12	1/4	KQB2F12-02	19	18.5	32.6	13.3	18.6	58.3	39.4
	3/8	KQB2F12-03	19		34	14.7			33.9
	1/2	KQB2F12-04	24		39.3	18.4			52.9
ø16	3/8	KQB2F16-03	24	24.6	35.3	13.5	20.8	81	62.8
	1/2	KQB2F16-04	24		40.6	18.8		113	59.9

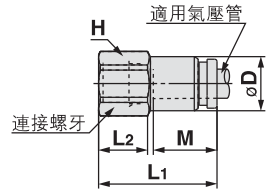

註1) 意指øD為最大口徑。
 註2) 表示使用FEP氣壓管時的值。
 僅表示使用ø16耐龍氣壓管時的值。

塞頭：KQB2P



適用接頭 尺寸ød	型式	øD	L	A	質量g
ø3.2	KQB2P-23	5	28.9	16.9	2.8
ø4	KQB2P-04	6	29.6	17	4.3
ø6	KQB2P-06	8	30.8	17.2	9
ø8	KQB2P-08	10	33.7	17.6	16.3
ø10	KQB2P-10	12	34.6	17.6	25.4
ø12	KQB2P-12	14	36.5	17.9	37.8
ø16	KQB2P-16	18	38.6	17.8	69.2

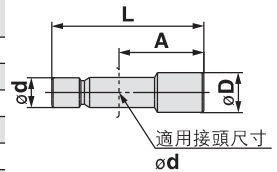

金屬快速接頭

適用氣壓管：英制尺寸 連接螺牙：UNF, NPT

KQB2 Series

RoHS



適用氣壓管

氣壓管材質	FEP、PFA、耐龍、軟耐龍 ^{註1)} 、PU、聚稀煙
氣壓管外徑	ø1/8", ø5/32", ø1/4", ø5/16", ø3/8", ø1/2"

規格

使用流體	空氣、水
使用壓力範圍 ^{註2)}	-100kPa~1MPa ^{註3)}
保證耐壓力	3.0MPa
周圍溫度及使用流體溫度 ^{註4)}	-5~150°C(非凍結) ^{註3)}
使用油脂類	無滑脂規格
螺牙部的密封	附密封劑

註1) 使用軟耐龍氣壓管時，不可使用水。

註2) 因非零洩漏，所以請避免在側漏器等保持真空的環境下使用。

註3) 請確認氣壓管的使用壓力範圍與使用溫度範圍。

註4) 在下列條件下，請安裝內管套。(ø1/8"除外)

- 使用在溫度劇烈變化的流體及環境時。
- 在高温下使用時。

※安裝內管套的溫度條件

使用氣壓管	溫度
FEP氣壓管/TH系列	80°C以上
PFA氣壓管/TL系列	120°C以上

備用零件

品名	氣壓管外徑	型號	材質
墊圈	—	M-5G3	SUS316 特殊FKM
壁面安裝螺帽	ø1/8" ø5/32"	KQB201-P01	C3604 (無電解鍍銀)
	ø1/4"	KQB207-P01	
	ø5/16"	KQB209-P01	
	ø3/8"	KQB211-P01	
	ø1/2"	KQB213-P01	

內管套對應表

氣壓管外徑	氣壓管材質		適用內管套	
	TH/TIH (FEP)	TL/TIL (PFA)	型號	長度
ø5/32"	TH0402	—	TJ-0402	18
	TH0425	—	TJ-0425	18
	—	TL0403	TJ-0403	18
ø1/4"	TIHB07	TIL07	TJ-0604	19
	TIHA07	—	TJ-0746	19
ø5/16"	TH0806	TL0806	TJ-0806	20.5
ø3/8"	TIHB11	TIL11	TJ-1065	23
	TIHA11	—	TJ-1107	23
ø1/2"	TIH13	TIL13	TJ-1395	24

※TJ系列的材質為C2700+無電解鍍銀。

構造圖

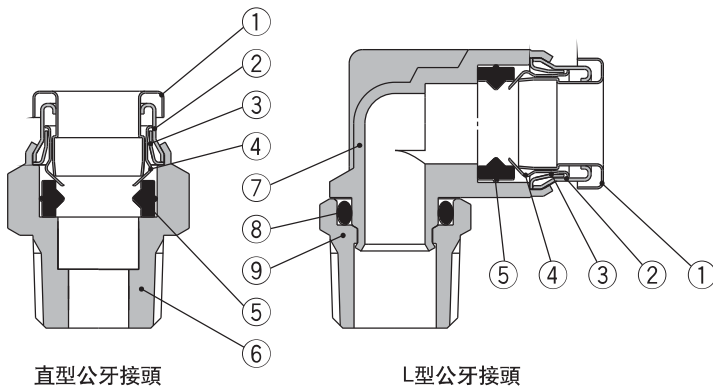

構成零件

編號	部品名	材質
1	解管扣	SUS304
2	導桿1	SUS304
3	導桿2	SUS304
4	夾爪	SUS304
5	油封	特殊FKM(氟素包覆)
6	直型公牙接頭本體	C3604(無電解鍍銀)
7	L型公牙接頭本體	SUS316
8	O型環	特殊FKM(氟素包覆)
9	螺牙部	C3604(無電解鍍銀)

KQB2 Series

適用氣壓管：英制尺寸 連接螺牙：UNF, NPT

外型尺寸圖

直型公牙接頭：KQB2H



適用氣壓管 外徑英制	連接螺牙 UNF,NPT	型式	H (六角對邊)	øD ^{註1)}	L	A [※]	M	有效斷 面積mm ² ^{註2)}	質量g
ø1/8"	10-32UNF	KQB2H01-32	8	8	16.5	13.5	12	3	3.5
	1/8	KQB2H01-N01S	11.11		17.1	13.9		3.4	7.9
	1/4	KQB2H01-N02S	14.29		20.9	16.5		3.4	18
ø5/32"	10-32UNF	KQB2H03-32	11.11	8.7	17.1	14.1	12.6	4	6.5
	1/8	KQB2H03-N01S			17	13.8		5.6	7.4
	1/4	KQB2H03-N02S			20.9	16.5		5.6	17.5
ø1/4"	10-32UNF	KQB2H07-32	12.7	11.2	19	16	13.5	4	9
	1/8	KQB2H07-N01S			20	16.8		13.1	9.8
	1/4	KQB2H07-N02S			20.6	16.2			15.1
	3/8	KQB2H07-N03S			23.8	19.1			31
ø5/16"	1/8	KQB2H09-N01S	14.29	13.4	24.2	21	16.1		26.1
	1/4	KQB2H09-N02S			23.1	18.7		14.9	
	3/8	KQB2H09-N03S			24.6	19.9		28.3	
ø3/8"	1/8	KQB2H11-N01S	17.46	16	25	21.8	16.6	26.1	21.5
	1/4	KQB2H11-N02S			26.3	21.9		22.3	
	3/8	KQB2H11-N03S			23.6	18.9		41.5	24.4
	1/2	KQB2H11-N04S			28.3	21.9		55	
ø1/2"	1/4	KQB2H13-N02S	22.23	19.3	30.5	26.1	18.5	58.3	39.4
	3/8	KQB2H13-N03S			28.4	23.7		36.8	
	1/2	KQB2H13-N04S			22	22		46.1	

※NPT螺牙鎖牙後的參考尺寸

註1) 意指øD為最大口徑。

註2) 表示使用FEP氣壓管時的值。

(10-32UNF時)

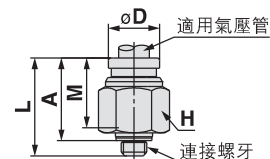

(NPT時)

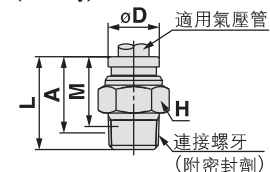

附六角孔直接頭：KQB2S



適用氣壓管 外徑英制	連接螺牙 UNF,NPT	型式	H (六角對邊)	øD ^{註1)}	L	A [※]	M	有效斷 面積mm ² ^{註2)}	質量g	
ø1/8"	10-32UNF	KQB2S01-32	2	9	16.5	13.5	12	3	3.9	
ø5/32"	10-32UNF	KQB2S03-32	2	9	17.1	14.1	12.6	4	3.9	
	1/8	KQB2S03-N01S	2.78	11	21.4	18.2		4.1	8.9	
ø1/4"	10-32UNF	KQB2S07-32	2	12	19.5	16.5	13.5	4	7.5	
	1/8	KQB2S07-N01S	4.76		20.5	17.3		10	8.5	
	1/4	KQB2S07-N02S			18	16.1		10.7	14.1	
	3/8	KQB2S07-N03S			18	21.5		16.8	10.7	23.8
ø5/16"	1/8	KQB2S09-N01S		5.56	14	24.7	21.5	16.1	17.2	12.6
	1/4	KQB2S09-N02S	6.35	23.1		18.7	23.3		13.4	
	3/8	KQB2S09-N03S		18		23.1	18.4		23.3	24.7
ø3/8"	1/8	KQB2S11-N01S	5.56	17	25.2	22	16.6	17.2	18.7	
	1/4	KQB2S11-N02S	6.35		27.1	22.7		39	22.2	
	3/8	KQB2S11-N03S			18	23.6			18.9	25
	1/2	KQB2S11-N04S			22	23.6			17.2	40.6
ø1/2"	1/4	KQB2S13-N02S		8	20	30.5	26.1		18.5	46
	3/8	KQB2S13-N03S	9.53	29.4		24.7	60	30.4		
	1/2	KQB2S13-N04S		22		25.5	19.1	60		36.5

※NPT螺牙鎖牙後的參考尺寸

註1) 意指øD為最大口徑。

註2) 表示使用FEP氣壓管時的值。

(10-32UNF時)

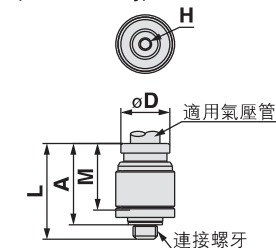

(NPT時)

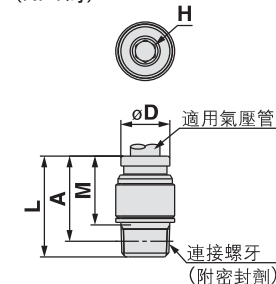

直管接頭：KQB2H



適用氣壓管 外徑英制	型式	øD ^{註1)}	L	M	有效斷 面積mm ² ^{註2)}	質量g
ø1/8"	KQB2H01-00	9	25	12	3.4	6.8
ø5/32"	KQB2H03-00	9	26.2	12.6	5.6	6.8
ø1/4"	KQB2H07-00	12	28	13.5	13.1	11.5
ø5/16"	KQB2H09-00	14	33.2	16.1	26.1	17.4
ø3/8"	KQB2H11-00	16	34.2	16.6	41.5	23.7
ø1/2"	KQB2H13-00	20	38	18.5	58.3	37

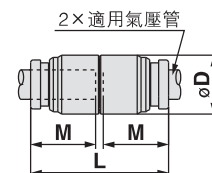

註1) 意指øD為最大口徑。

註2) 表示使用FEP氣壓管時的值。

外型尺寸圖

L型公牙接頭：KQB2L



適用氣壓管 外徑英制	連接螺牙 UNF,NPT	型式	H (六角對邊)	註1) øD	L1	L2	A*	M	註2) 有效斷 面積mm ²	質量g
ø1/8"	10-32UNF	KQB2L01-32	8	8.3	13.1	14.8	16	12	2.6	6.5
	1/8	KQB2L01-N01S	11.11		13.6	14.9	15.8		3	8.8
	1/4	KQB2L01-N02S	14.29		18.7	18.4	12.6		3.5	17.7
ø5/32"	10-32UNF	KQB2L03-32	8	9.1	13.7	15.2	16.8	12.6	3.5	7
	1/8	KQB2L03-N01S	11.11		14.4	15.3	16.6		4.2	9.7
	1/4	KQB2L03-N02S	14.29		19.1	19.2	18.5		11.4	18.5
ø1/4"	10-32UNF	KQB2L07-32	8	11.7	14.7	16.5	19.3	13.5	3.5	9.1
	1/8	KQB2L07-N01S	11.11		15.9	16.6	19.2		11.4	11.4
	1/4	KQB2L07-N02S	14.29		20.4	21.8	20.3		33.7	20.3
ø5/16"	1/8	KQB2L09-N01S	12.7	13.7	18.6	18.3	21.9	16.1	21.6	15.8
	1/4	KQB2L09-N02S	14.29		19.1	21.5	23.9		21.6	21.9
	3/8	KQB2L09-N03S	17.46		23.3	25.4	35		35	35
ø3/8"	1/8	KQB2L11-N01S	12.7	16	20	19.4	24.2	16.6	21.6	20.5
	1/4	KQB2L11-N02S	14.29		21	22.6	26.2		35.2	23.9
	3/8	KQB2L11-N03S	17.46		24.4	27.7	35.8		35.8	35.8
ø1/2"	1/4	KQB2L13-N02S	14.29	19.6	22.7	24.4	29.8	18.5	50.2	30.1
	3/8	KQB2L13-N03S	17.46		23.7	26.1	31.2		50.2	37.9
	1/2	KQB2L13-N04S	22.23		29.9	33.3	63.8		63.8	63.8

※NPT螺牙鎖牙後的參考尺寸

註1) 意指øD為最大口徑。

註2) 表示使用FEP氣壓管時的值。

(10-32UNF時)

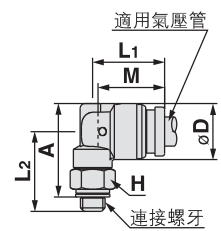

(NPT時)

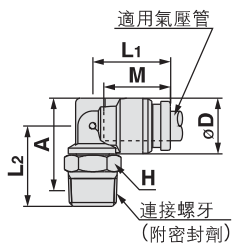

T型公牙接頭：KQB2T



適用氣壓管 外徑英制	連接螺牙 UNF,NPT	型式	H (六角對邊)	註1) øD	L1	L2	A*	M	註2) 有效斷 面積mm ²	質量g
ø1/8"	10-32UNF	KQB2T01-32	8	8.3	13.1	14.8	16	12	3.2	8.2
	1/8	KQB2T01-N01S	11.11		13.6	14.9	15.8		3.4	10.6
	1/4	KQB2T01-N02S	14.29		18.7	18.4	19.5		12.6	19.5
ø5/32"	10-32UNF	KQB2T03-32	8	9.1	13.7	15.2	16.8	12.6	4.5	9.1
	1/8	KQB2T03-N01S	11.11		14.4	15.3	16.6		6	11.6
	1/4	KQB2T03-N02S	14.29		19.1	19.2	20.5		12.6	20.5
ø1/4"	10-32UNF	KQB2T07-32	8	11.7	14.7	16.5	19.3	13.5	4.5	12.3
	1/8	KQB2T07-N01S	11.11		15.9	16.6	19.2		13.9	14.9
	1/4	KQB2T07-N02S	14.29		20.4	21.8	23.8		13.9	23.8
ø5/16"	1/8	KQB2T09-N01S	12.7	13.7	18.6	18.3	21.9	16.1	26.3	21.2
	1/4	KQB2T09-N02S	14.29		19.1	21.5	23.9		26.3	27.1
	3/8	KQB2T09-N03S	17.46		23.3	25.4	40.3		40.3	40.3
ø3/8"	1/8	KQB2T11-N01S	12.7	16	20	19.4	24.2	16.6	40.8	28.1
	1/4	KQB2T11-N02S	14.29		21	22.6	26.2		40.8	31.1
	3/8	KQB2T11-N03S	17.46		24.4	27.7	43.1		43.1	43.1
ø1/2"	1/4	KQB2T13-N02S	14.29	19.6	22.7	24.4	29.8	18.5	57.2	41.8
	3/8	KQB2T13-N03S	17.46		23.7	26.1	31.2		57.2	49
	1/2	KQB2T13-N04S	22.23		29.9	33.3	74.9		74.9	74.9

※NPT螺牙鎖牙後的參考尺寸

註1) 意指øD為最大口徑。

註2) 表示使用FEP氣壓管時的值。

(10-32UNF時)

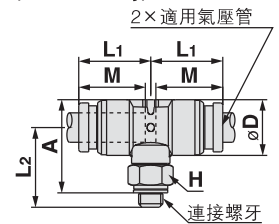

(NPT時)

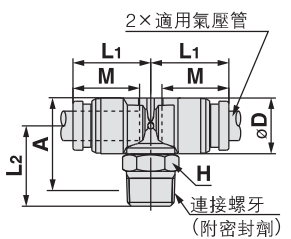

L型管接頭：KQB2L



適用氣壓管 外徑英制	型式	註1) øD	L	A	Q	M	øN	øO	註2) 有效斷 面積mm ²	質量g
ø1/8"	KQB2L01-00	8.3	13.6	19.3	2.9	12	3.2	5.6	3	6.3
ø5/32"	KQB2L03-00	9.1	14.6	20.5	3.1	12.6	3.2	5.6	4.2	7.4
ø1/4"	KQB2L07-00	11.7	16.7	23.2	3.7	13.5	3.2	5.6	11.4	11.5
ø5/16"	KQB2L09-00	13.7	20.1	29.1	5	16.1	4.2	8	21.6	20.2
ø3/8"	KQB2L11-00	16	21.4	31.1	5.7	16.6	4.2	8	35.2	28.2
ø1/2"	KQB2L13-00	19.6	24.9	35.3	6.4	18.5	4.2	8	50.2	41.7

註1) 意指øD為最大口徑。

註2) 表示使用FEP氣壓管時的值。

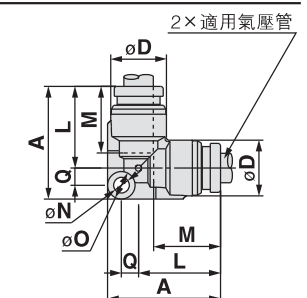

KQB2 Series

適用氣壓管: 英制尺寸 連接螺牙: UNF, NPT

外型尺寸圖

壁面安裝公牙接頭：KQB2E



適用氣壓管 外徑英制	型式	T (UNF)	H (六角對邊)	L	固定孔	M	有效斷 面積mm ² <small>(註2)</small>	質量g
ø1/8"	KQB2E01-00	7/16-20UNF	14.29	34.2	12.5	12	3.4	21.8
ø5/32"	KQB2E03-00	7/16-20UNF	14.29	34.4	12.5	12.6	5.6	21.6
ø1/4"	KQB2E07-00	1/2-20UNF	17.46	36.2	14	13.5	13.1	30.2
ø5/16"	KQB2E09-00	5/8-18UNF	22.23	41.2	17	16.1	26.1	43.9
ø3/8"	KQB2E11-00	3/4-16UNF	22.23	42.4	20.5	16.6	41.5	64.2
ø1/2"	KQB2E13-00	7/8-14UNF	25.4	47	23.5	18.5	58.3	94.2

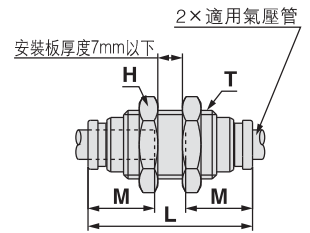

註) 表示使用FEP氣壓管時的值。

T型接頭：KQB2T



適用氣壓管 外徑英制	型式	øD ^{註1)}	L	A	Q	M	øN	øO	有效斷 面積mm ² <small>(註2)</small>	質量g
ø1/8"	KQB2T01-00	8.3	13.6	20.5	4.1	12	3.2	5.6	3.4	7.9
ø5/32"	KQB2T03-00	9.1	14.6	21.8	4.4	12.6	3.2	5.6	6.4	9.5
ø1/4"	KQB2T07-00	11.7	16.7	24.7	5.2	13.5	3.2	5.6	13.4	14.7
ø5/16"	KQB2T09-00	13.7	20.1	31.1	7	16.1	4.2	8	25.6	24.4
ø3/8"	KQB2T11-00	16	21.4	33.4	8	16.6	4.2	8	40	34.7
ø1/2"	KQB2T13-00	19.6	24.9	37.9	9	18.5	4.2	8	57.4	52.3

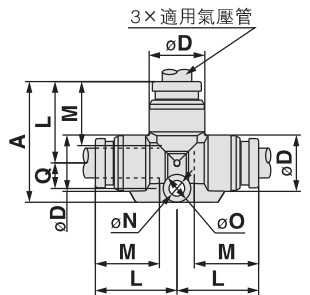

註1) 意指øD為最大口徑。
註2) 表示使用FEP氣壓管時的值。

Y型接頭：KQB2U



適用氣壓管 外徑英制	型式	註1) øD	W	L ₁	L ₂	P	M	øN	øO	有效斷 面積mm ² <small>(註2)</small>	質量g
ø1/8"	KQB2U01-00	8.3	16.4	29	11	8.1	12	3.2	5.6	3.4	9.2
ø5/32"	KQB2U03-00	9.1	18.2	30.4	11.3	9.1	12.6	3.2	5.6	4.2	11.1
ø1/4"	KQB2U07-00	11.7	23.9	34.5	12.1	12.2	13.5	3.2	5.6	13.4	19.6
ø5/16"	KQB2U09-00	13.7	28.3	40.1	14.1	14.6	16.1	4.2	8	25.6	29.7
ø3/8"	KQB2U11-00	16	33.2	42.2	14	17.2	16.6	4.2	8	40	43.1
ø1/2"	KQB2U13-00	19.6	40.2	47.3	15.8	20.6	18.5	4.2	8	57.4	66.4

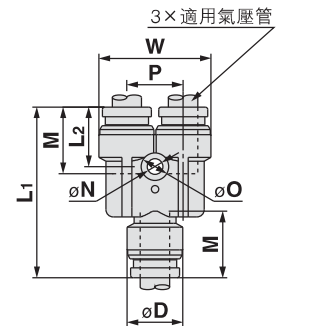

註1) 意指øD為最大口徑。
註2) 表示使用FEP氣壓管時的值。

T型異徑接頭：KQB2T



適用氣壓管 外徑英制	型式	註1) øD ₁	註1) øD ₂	L ₁	L ₂	L ₃	Q	M ₁	M ₂	øN	øO	有效斷 面積mm ² <small>(註2)</small>	質量g
ø1/8" ø5/32"	KQB2T01-03	9.1	8.3	14.2	14.1	21.1	4.1	12.6	12	3.2	5.6	3.8	8.5
ø5/32" ø1/4"	KQB2T03-07	11.7	9.1	15.5	15.9	22.7	4.4	13.5	12.6	3.2	5.6	7.1	11.7
ø1/4" ø5/16"	KQB2T07-09	13.7	11.7	19.3	17.6	29.6	6.3	16.1	13.5	4.2	8	16.4	20.2
ø5/16" ø3/8"	KQB2T09-11	16	13.7	20.6	21	31.7	7.1	16.6	16.1	4.2	8	36	28.9
ø3/8" ø1/2"	KQB2T11-13	19.6	16	23.3	23	35.4	8.1	18.5	16.6	4.2	8	56	41.8

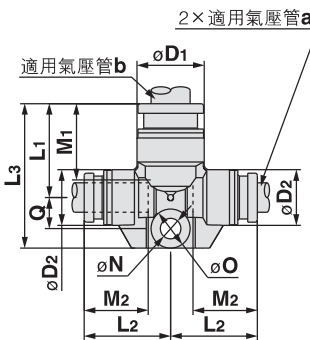

註1) 意指øD為最大口徑。
註2) 表示使用FEP氣壓管時的值。

管徑轉接頭：KQB2R



適用氣壓管 外徑英制	適用接頭 尺寸ød	型式	øD ^{註1)}	L	A	M	有效斷 面積mm ² <small>(註2)</small>	質量g
ø1/8"	ø5/32"	KQB2R01-03	9	32.9	20.3	12	3.4	4.9
ø5/32"	ø1/4"	KQB2R03-07	9	33.7	20.2	12.6	5.6	7.4
ø1/4"	ø5/16"	KQB2R07-09	12	38.4	22.3	13.5	13.1	12.5
ø5/16"	ø3/8"	KQB2R09-11	14	41.6	25	16.1	26.1	17.7
ø3/8"	ø1/2"	KQB2R11-13	17	39.8	21.3	16.6	41.5	24.7

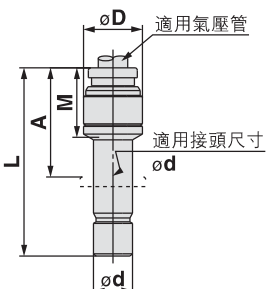

註1) 意指øD為最大口徑。
註2) 表示使用FEP氣壓管時的值。

外型尺寸圖

異徑直線接頭：KQB2H



適用氣壓管 外徑英制		型式	øD ^{註1)}	L	M1	M2	有效斷 面積mm ² ^{註2)}	質量g
a	b							
ø1/8"	ø5/32"	KQB2H01-03	9	25.6	12	12.6	3.4	6.8
ø5/32"	ø1/4"	KQB2H03-07	12	27.1	12.6	13.5	5.6	11.9
ø1/4"	ø5/16"	KQB2H07-09	14	30.6	13.5	16.1	13.1	16.8
ø5/16"	ø3/8"	KQB2H09-11	16	33.7	16.1	16.6	26.1	23.9
ø3/8"	ø1/2"	KQB2H11-13	20	36.1	16.6	18.5	41.5	38.8

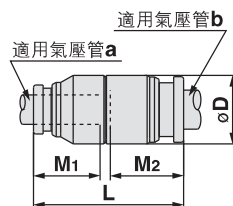

註1) 意指øD為最大口徑。
註2) 表示使用FEP氣壓管時的值。

Y型異徑接頭：KQB2U



適用氣壓管 外徑英制		型式	註1) øD	L1	L2	P	W	M1	M2	øN	øO	有效斷 面積mm ² ^{註2)}	質量g
a	b												
ø1/8"	ø5/32"	KQB2U01-03	9.1	27	10.8	8.1	16.4	12	12.6	3.2	5.6	3.2	8.5
ø5/32"	ø1/4"	KQB2U03-07	11.7	28.8	11.4	9.1	18.2	12.6	13.5	3.2	5.6	4.2	11.8
ø1/4"	ø5/16"	KQB2U07-09	13.7	33.8	12	12.2	23.9	13.5	16.1	4.2	8	13.4	20
ø5/16"	ø3/8"	KQB2U09-11	16	38.3	13.8	14.6	28.3	16.1	16.6	4.2	8	25.6	31
ø3/8"	ø1/2"	KQB2U11-13	19.6	40.5	13.7	17.2	33.2	16.6	18.5	4.2	8	40	45

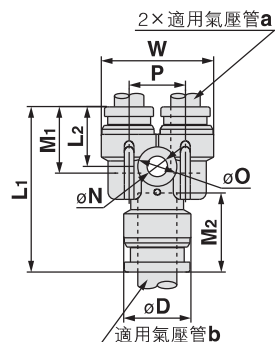

註1) 意指øD為最大口徑。
註2) 表示使用FEP氣壓管時的值。

壁面安裝母牙接頭：KQB2E

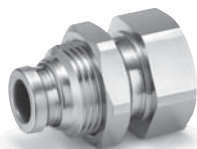

適用氣壓管 外徑英制	連接螺牙 NPT	型式	T (UNF)	六角對邊		L1	L2	固定孔 M	有效斷 面積mm ² ^{註2)}	質量g	
				H1	H2						
ø1/8"	1/4	KQB2E01-N02	7/16-20UNF	17.46	14.29	32.8	15.3	12.5	12.6	3.4	34.1
ø5/32"	1/4	KQB2E03-N02	7/16-20UNF	17.46	14.29	32.6	15.3	12.5	12.6	5.6	33.5
ø1/4"	1/4	KQB2E07-N02	1/2-20UNF	17.46	17.46	33.1	14.8	14	13.5	13.1	36.5
ø5/16"	3/8	KQB2E09-N03	5/8-18UNF	22.23	22.23	35.8	15.1	17	16.1	26.1	56.1
ø3/8"	3/8	KQB2E11-N03	3/4-16UNF	22.23	22.23	35.2	13.7	20.5	16.6	41.5	62.9
ø1/2"	3/8	KQB2E13-N03	7/8-14UNF	23.81	25.4	34.6	11	23.5	18.5	58.3	76.6
	1/2	KQB2E13-N04				42.2	18.6				80.2

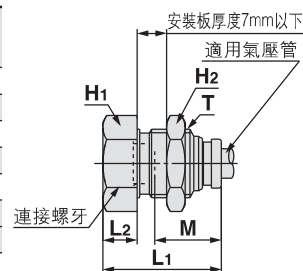

註) 表示使用FEP氣壓管時的值。

加長L型接頭：KQB2W



適用氣壓管 外徑英制	連接螺牙 NPT	型式	H (六角對邊)	註1) øD	L1	L2	A*	M	有效斷 面積mm ² ^{註2)}	質量g	
											ø1/8"
	1/4	KQB2W01-N02S	14.29	35.4	35.1	37.3					
ø5/32"	1/8	KQB2W03-N01S	11.11	9.1	14.4	32	33.3	12.6	4	20.3	
		1/4	KQB2W03-N02S			14.29	35.8			35.9	38.2
ø1/4"	1/8	KQB2W07-N01S	11.11	11.7	15.9	33.3	35.9	13.5	10.9	22.1	
		1/4	KQB2W07-N02S			14.29	37.1			38.5	39.9
		3/8	KQB2W07-N03S			17.46	38.9			40	65.6
ø5/16"	1/8	KQB2W09-N01S	12.7	13.7	18.6	34.7	38.3	16.1	20.5	30.4	
		1/4	KQB2W09-N02S			14.29	40.2			42.6	41.6
		3/8	KQB2W09-N03S			17.46	42			44.1	68.5
ø3/8"	1/4	KQB2W11-N02S	14.29	16	21	47.2	50.8	16.6	33.5	44.9	
		3/8	KQB2W11-N03S			17.46	45.4			48.7	67.8
		1/2	KQB2W11-N04S			22.23	49.2			50.8	124.2
ø1/2"	1/4	KQB2W13-N02S	14.29	19.6	23.7	22.7	54.4	18.5	47.7	51.1	
		3/8	KQB2W13-N03S			17.46	50.7			55.8	66
		1/2	KQB2W13-N04S			22.23	54.5			57.9	125.9

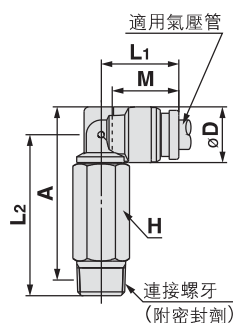

※NPT螺牙鎖牙後的參考尺寸
註1) 意指øD為最大口徑。
註2) 表示使用FEP氣壓管時的值。

KQB2 Series

適用氣壓管: 英制尺寸 連接螺牙: UNF, NPT

外型尺寸圖

直型母牙接頭: KQB2F



適用氣壓管 外徑英制	連接螺牙 NPT	型式	H (六角對邊)	øD ^{註1)}	L1	L2	M	有效斷 面積mm ² ^{註2)}	質量g
ø1/8"	1/8	KQB2F01-N01	12.7	8	24.1	10.4	12	3.4	11.3
	1/4	KQB2F01-N02	17.46		29.1	13.7			25.4
ø5/32"	1/8	KQB2F03-N01	12.7	8.7	24.6	10.5	12.6	5.6	11.8
	1/4	KQB2F03-N02	17.46		29.6	13.8			25.9
ø1/4"	1/8	KQB2F07-N01	12.7	11.2	25	10.7	13.5	13.1	13
	1/4	KQB2F07-N02	17.46		30	14.1			27.5
	3/8	KQB2F07-N03	22.23		31.2	14.6			41.1
ø5/16"	1/8	KQB2F09-N01	14.29	13.4	27.2	10.3	16.1	26.1	18.8
	1/4	KQB2F09-N02	17.46		32.2	14.3			30.1
	3/8	KQB2F09-N03	22.23		33.4	14.8			44
ø3/8"	1/4	KQB2F11-N02	17.46	16	32.1	14.4	16.6	41.5	32.9
	3/8	KQB2F11-N03	22.23		33.3	14.9			47
	1/2	KQB2F11-N04	23.81		38.6	18.6			50.4
ø1/2"	3/8	KQB2F13-N03	22.23	19.3	34.6	14.7	18.5	58.3	51.3
	1/2	KQB2F13-N04	23.81		39.9	18.8			55.1

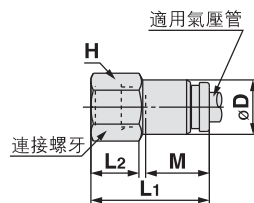

註1) 意指øD為最大口徑。
註2) 表示使用FEP氣壓管時的值。

塞頭: KQB2P



適用接頭 尺寸ød	型式	øD	L	A	質量g
ø1/8"	KQB2P-01	5	28.9	16.9	2.8
ø5/32"	KQB2P-03	6	29.6	17	4.3
ø1/4"	KQB2P-07	8	30.3	16.8	9.4
ø5/16"	KQB2P-09	10	33.7	17.6	16.3
ø3/8"	KQB2P-11	11	34.1	17.5	22.2
ø1/2"	KQB2P-13	14	36.4	17.9	40.7

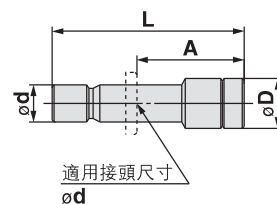

金屬快速接頭

適用氣壓管：公制尺寸 連接螺牙：G

KQB2 Series

RoHS



適用氣壓管

氣壓管材質	FEP、PFA、耐龍、軟耐龍 ^{註1)} 、PU、聚稀煙
氣壓管外徑	ø4, ø6, ø8, ø10, ø12, ø16

規格

使用流體	空氣、水
使用壓力範圍 ^{註2)}	-100kPa~1MPa ^{註3)}
保證耐壓力	3.0MPa
周圍溫度及使用流體溫度 ^{註4)}	-5~150°C(非凍結) ^{註3)}
使用油脂類	無滑脂規格
螺牙部的密封	附密封劑

- 註1) 使用軟耐龍氣壓管時，不可使用水。
 註2) 因非零洩漏，所以請避免在測漏器等保持真空的環境下使用。
 註3) 請確認氣壓管的使用壓力範圍與使用溫度範圍。
 註4) 在下列條件下，請安裝內管套。
 · 用在溫度劇烈變化的流體及環境時。
 · 在高温下使用時。

※安裝內管套的溫度條件

使用氣壓管	溫度
FEP氣壓管/TH系列	80°C以上
PFA氣壓管/TL系列	120°C以上

備用零件

品名	氣壓管外徑	型號	材質
壁面安裝螺帽	ø4	KQB223-P01	C3604 (無電解鍍鎳)
	ø6	KQB206-P01	
	ø8	KQB208-P01	
	ø10	KQB210-P01	
	ø12	KQB212-P01	
	ø16	KQB216-P01	

品名	螺牙尺寸	型號	材質
G螺牙 O型環	G1/8	KQB2-G01	特殊FKM (氟素包覆)
	G1/4	KQB2-G02	
	G3/8	KQB2-G03	
	G1/2	KQB2-G04	

內管套對應表

氣壓管外徑	氣壓管材質			適用內管套	
	TUS (軟PU)	TH/TH (FEP)	TL/TIL (PFA)	型號	長度
ø4	—	TH0402	—	TJ-0402	18
	TUS0425	TH0425	—	TJ-0425	18
	—	—	TL0403	TJ-0403	18
ø6	TUS0604	TH0604	TL0604	TJ-0604	19
	ø8	TUS0805	—	TJ-0805	20.5
	—	TH0806	TL0806	TJ-0806	20.5
ø10	TUS1065	—	—	TJ-1065	23
	—	TH1075	—	TJ-1075	23
	—	TH1008	TL1008	TJ-1008	23
ø12	TUS1208	—	—	TJ-1208	24
	—	TH1209	—	TJ-1209	24
	—	TH1210	TL1210	TJ-1210	24

※TJ系列的材質為C2700+無電解鍍鎳。

構造圖

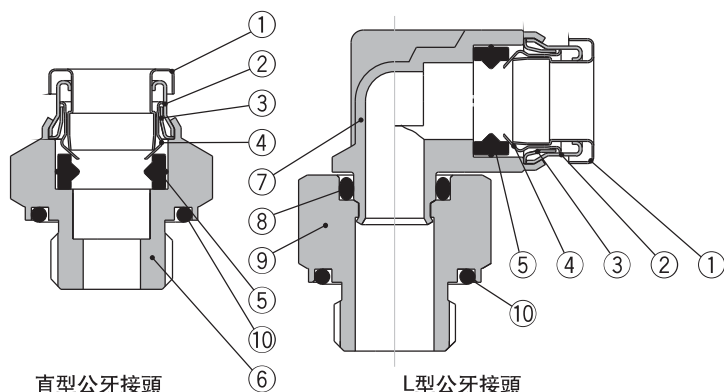

構成零件

編號	零件名	材質
1	解管扣	SUS304
2	導桿1	SUS304
3	導桿2	SUS304
4	夾爪	SUS304
5	油封	特殊FKM(氟素包覆)
6	直型公牙接頭本體	C3604(無電解鍍鎳)
7	L型公牙接頭本體	SUS316
8	O型環	特殊FKM(氟素包覆)
9	螺牙部	C3604(無電解鍍鎳)
10	G螺牙O型環	特殊FKM(氟素包覆)

KQB2 Series

適用氣壓管：公制尺寸 連接螺牙：G

外型尺寸圖

直型公牙接頭：KQB2H



適用氣壓管 外徑mm	連接螺牙 G	型式	H (六角對邊)	øD ^{註1)}	ød	L	A	M	有效斷 面積mm ² ^{註2)}	質量g
ø4	1/8	KQB2H04-G01	14	8.7	13.8	16.6	11.1	12.6	5.6	9.2
	1/4	KQB2H04-G02	19		17.8	20.6	14.1			23.6
ø6	1/8	KQB2H06-G01	14	11.1	13.8	17.6	12.1	13.6	13.1	8.9
	1/4	KQB2H06-G02	19		17.8	20.5	14			21.6
	3/8	KQB2H06-G03	22		21.8	23.4	15.9			38.3
ø8	1/8	KQB2H08-G01	14	13.4	13.8	23.9	18.4	16.1	26.1	13.2
	1/4	KQB2H08-G02	19		17.8	21.2	14.7			19.1
	3/8	KQB2H08-G03	22		21.8	24	16.5			35.2
ø10	1/8	KQB2H10-G01	17	16.4	13.8	25.1	19.6	17	41.5	19.9
	1/4	KQB2H10-G02	19		17.8	24.9	18.4			24.8
	3/8	KQB2H10-G03	22		21.8	23.3	15.8			30.9
	1/2	KQB2H10-G04	27		26.5	27.7	18.7			64.4
ø12	1/4	KQB2H12-G02	19	18.5	17.8	27.7	21.2	18.6	58.3	26.3
	3/8	KQB2H12-G03	22		21.8	23.5	16			25.5
	1/2	KQB2H12-G04	27		26.5	27.9	18.9			58
ø16	3/8	KQB2H16-G03	24	24.6	21.8	31.3	23.8	20.8	81	44.5
	1/2	KQB2H16-G04	27		26.5	27.3	18.3			113

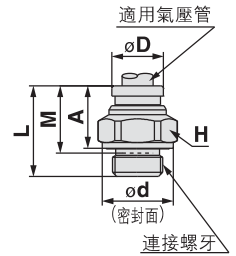

註1) 意指øD為最大口徑。

註2) 表示使用FEP氣壓管時的值。

僅表示使用ø16耐龍氣壓管時的值。

附六角孔直接頭：KQB2S



適用氣壓管 外徑mm	連接螺牙 G	型式	H (六角對邊)	øD ^{註1)}	ød	L	A	M	有效斷 面積mm ² ^{註2)}	質量g
ø4	1/8	KQB2S04-G01	3	14	14	20.4	14.9	12.6	4.1	13.5
ø6	1/8	KQB2S06-G01	4	14	14	20.6	15.1	13.6	10	12.1
	1/4	KQB2S06-G02							18	18
ø8	1/8	KQB2S08-G01	5	14	14	23.9	18.4	16.1	17.2	12.5
	1/4	KQB2S08-G02	6	18	18	22.9	16.4		23.3	20.1
	3/8	KQB2S08-G03		22	22	23.1	15.6		31.1	
ø10	1/8	KQB2S10-G01	5	17	14	25.1	19.6	17	17.2	18.5
	1/4	KQB2S10-G02	8	18	18	24.9	18.4		39	20.4
	3/8	KQB2S10-G03		22	22	24	16.5			31.2
	1/2	KQB2S10-G04		27	26.5	15	45.3			
ø12	1/4	KQB2S12-G02		8	19	18	27.7	21.2		18.6
	3/8	KQB2S12-G03	10	22	22	24.9	17.4	60	27.4	
	1/2	KQB2S12-G04		27	26.5	15.9	42.6			
ø16	3/8	KQB2S16-G03	10	24.6	22	31.3	23.8	20.8	81	41
	1/2	KQB2S16-G04	12	27	26.5	27.8	18.8		113	42.9

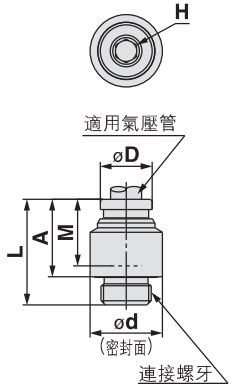

註1) 意指øD為最大口徑。

註2) 表示使用FEP氣壓管時的值。

僅表示使用ø16耐龍氣壓管時的值。

外型尺寸圖

L型公牙接頭：KQB2L



適用氣壓管 外徑mm	連接螺牙 G	型式	H (六角對邊)	øD ^{註1)}	ød	L1	L2	A	M	有效斷 面積mm ² ^{註2)}	質量g
ø4	1/8	KQB2L04-G01	14	9.1	13.8	14.4	18.9	17.9	12.6	4.2	15.6
	1/4	KQB2L04-G02	19		17.8		22.3	20.3			33
ø6	1/8	KQB2L06-G01	14	11.4	13.8	15.9	20	20.2	13.6	11.4	17.2
	1/4	KQB2L06-G02	19		17.8		23.4	22.6			34.6
	3/8	KQB2L06-G03	22		21.8		25.9	24.1			54.5
ø8	1/8	KQB2L08-G01	14	13.7	13.8	18.6	21.3	22.6	16.1	21.6	20.2
	1/4	KQB2L08-G02	19		17.8		24.7	25			36
	3/8	KQB2L08-G03	22		21.8		27.2	26.5			55.6
ø10	1/8	KQB2L10-G01	14	16.6	13.8	20	22.7	25.5	17	35.2	25.7
	1/4	KQB2L10-G02	19		17.8		26.1	27.9			38.2
	3/8	KQB2L10-G03	22		21.8		28.6	29.4			56.2
	1/2	KQB2L10-G04	27		26.5		32.6	31.9			97.9
ø12	1/4	KQB2L12-G02	19	18.7	17.8	22.6	27.2	30	18.6	50.2	41.9
	3/8	KQB2L12-G03	22		21.8		29.6	31.4			54.3
	1/2	KQB2L12-G04	27		26.5		33.6	33.9			94.6
ø16	3/8	KQB2L16-G03	22	24.6	21.8	26.3	32.4	36.5	20.8	71	64.7
	1/2	KQB2L16-G04	27		26.5		27.3	36.4			39

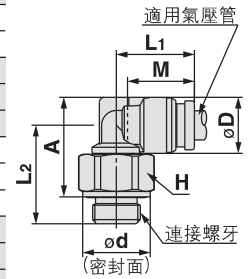

註1) 意指øD為最大口徑。
 註2) 表示使用FEP氣壓管時的值。
 僅表示使用ø16耐龍氣壓管時的值。

T型公牙接頭：KQB2T



適用氣壓管 外徑mm	連接螺牙 G	型式	H (六角對邊)	øD ^{註1)}	ød	L1	L2	A	M	有效斷 面積mm ² ^{註2)}	質量g
ø4	1/8	KQB2T04-G01	14	9.1	13.8	14.4	18.9	17.9	12.6	6	17.5
	1/4	KQB2T04-G02	19		17.8		22.3	20.3			34.9
ø6	1/8	KQB2T06-G01	14	11.4	13.8	15.9	20	20.2	13.6	13.9	21
	1/4	KQB2T06-G02	19		17.8		23.4	22.6			38
	3/8	KQB2T06-G03	22		21.8		25.9	24.1			57.9
ø8	1/8	KQB2T08-G01	14	13.7	13.8	18.6	21.3	22.6	16.1	26.3	25.6
	1/4	KQB2T08-G02	19		17.8		24.7	25			41.2
	3/8	KQB2T08-G03	22		21.8		27.2	26.5			60.8
ø10	1/8	KQB2T10-G01	14	16.6	13.8	20	22.7	25.5	17	40.8	34
	1/4	KQB2T10-G02	19		17.8		26.1	27.9			46
	3/8	KQB2T10-G03	22		21.8		28.6	29.4			64
	1/2	KQB2T10-G04	27		26.5		32.6	31.9			105.8
ø12	1/4	KQB2T12-G02	19	18.7	17.8	22.6	27.2	30	18.6	57.2	53
	3/8	KQB2T12-G03	22		21.8		29.6	31.4			54.3
	1/2	KQB2T12-G04	27		26.5		33.6	33.9			105
ø16	3/8	KQB2T16-G03	22	24.6	21.8	26.3	32.4	36.5	20.8	71	82.2
	1/2	KQB2T16-G04	27		26.5		27.3	36.4			39

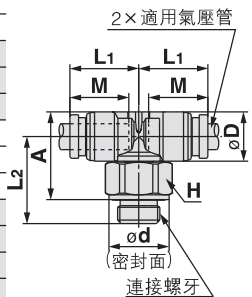

註1) 意指øD為最大口徑。
 註2) 表示使用FEP氣壓管時的值。
 僅表示使用ø16耐龍氣壓管時的值。

KQB2 Series

適用氣壓管：公制尺寸 連接螺牙：G

外型尺寸圖

壁面安裝母牙接頭：KQB2E

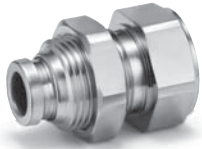

適用氣壓管 外徑mm	連接螺牙 G	型式	T (M)	六角對邊		L1	L2	固定孔	M	有效斷面積mm ² <small>(註1)</small>	質量g
				H1	H2						
ø4	1/8	KQB2E04-G01	M10×1	17	12	27.1	11	11	12.6	5.6	25.1
	1/4	KQB2E04-G02		19		32.7	16.6				36.9
ø6	1/8	KQB2E06-G01	M14×1	17	17	25.5	7.4	15	13.6	13.1	26.8
	1/4	KQB2E06-G02		19		33.5	15.4				42.7
	3/8	KQB2E06-G03		24		35	16.9				62
ø8	1/8	KQB2E08-G01	M15×1	17	19	27.6	8.2	16	16.1	26.1	30.4
	1/4	KQB2E08-G02		19		34.5	15.1				43.9
	3/8	KQB2E08-G03		24		36	16.6				66.2
ø10	1/4	KQB2E10-G02	M18×1	19	21	33.5	13.5	19	17	41.5	46.8
	3/8	KQB2E10-G03		24		35.6	15.6				65.4
ø12	3/8	KQB2E12-G03	M20×1	24	24	35.9	14.7	21	18.6	58.3	119.2
	1/2	KQB2E12-G04		27		42.2	21				91.9
ø16	3/8	KQB2E16-G03	M27×1	29	30	37.2	13.1	28	20.8	96	118.2
	1/2	KQB2E16-G04		43.1		19	113				128.7

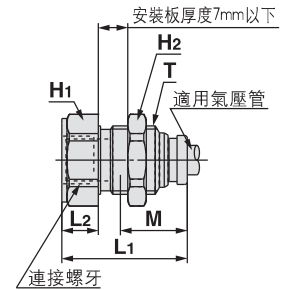

註1) 表示使用FEP氣壓管時的值。
僅表示使用ø16耐龍氣壓管時的值。

加長型L接頭：KQB2W



適用氣壓管 外徑mm	連接螺牙 G	型式	H (六角對邊)	註1) øD	ød	L1	L2	A	M	有效斷面積mm ² <small>(註2)</small>	質量g
ø4	1/8	KQB2W04-G01	14	9.1	13.8	14.4	35.3	34.3	12.6	4	34.5
	1/4	KQB2W04-G02	19		17.8		38.7	36.7			70.6
ø6	1/8	KQB2W06-G01	14	11.4	13.8	15.9	36.4	36.6	13.6	10.9	36.1
	1/4	KQB2W06-G02	19		17.8		39.8	39			72.2
	3/8	KQB2W06-G03	22		21.8		42.3	40.5			106.7
ø8	1/8	KQB2W08-G01	14	13.7	13.8	18.6	40	41.3	16.1	20.5	41.3
	1/4	KQB2W08-G02	19		17.8		43.4	43.7			76.7
	3/8	KQB2W08-G03	22		21.8		45.9	45.2			112.9
ø10	1/4	KQB2W10-G02	19	16.6	17.8	21	49.8	51.6	17	33.5	84.8
	3/8	KQB2W10-G03	22		21.8		50.2	51			116.6
	1/2	KQB2W10-G04	27		26.5		54.2	53.5			196.6
ø12	1/4	KQB2W12-G02	19	18.7	17.8	22.6	50.9	53.7	18.6	47.7	88.7
	3/8	KQB2W12-G03	22		21.8		53.3	55.1			111.6
ø16	1/2	KQB2W12-G04	27	24.6	26.5	23.6	57.3	57.6	20.8	71	193.8
	3/8	KQB2W16-G03	22		21.8		26.3	62			66.1
	1/2	KQB2W16-G04	27		26.5	27.3	66	68.6		100	201.6

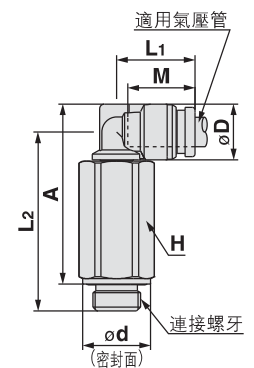

註1) 意指øD為最大口徑。
註2) 表示使用FEP氣壓管時的值。
僅表示使用ø16耐龍氣壓管時的值。

直型母牙接頭：KQB2F

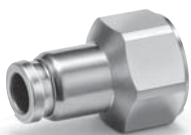

適用氣壓管 外徑mm	連接螺牙 G	型式	H1 (六角對邊)	註1) øD	L1	L2	M	有效斷面積mm ² <small>(註2)</small>	質量g
ø4	1/8	KQB2F04-G01	17	8.7	25	9.5	12.6	5.6	21
	1/4	KQB2F04-G02	19		30.6	14.5			32
ø6	1/8	KQB2F06-G01	17	11.1	25.5	9.7	13.6	13.1	22.6
	1/4	KQB2F06-G02	19		31.1	14.7			33
	3/8	KQB2F06-G03	24		32.6	14.6			51.1
ø8	1/8	KQB2F08-G01	17	13.4	27.6	10	16.1	26.1	25.1
	1/4	KQB2F08-G02	19		33.2	14.9			36.3
ø10	3/8	KQB2F08-G03	24	16.4	34.6	14.7	17	41.5	53.8
	1/4	KQB2F10-G02	19		33.5	15.2			39.9
ø12	3/8	KQB2F10-G03	24	18.5	34.9	15	18.6	58.3	57.7
	1/4	KQB2F12-G02	19		34.5	15.2			41.8
ø16	3/8	KQB2F12-G03	24	24.6	35.9	15	20.8	81	59.7
	1/2	KQB2F12-G04	27		41.8	19.9			81.6
ø16	3/8	KQB2F16-G03	24	24.6	37.2	15.4	20.8	113	66.6
	1/2	KQB2F16-G04	27		43.1	20.4			89.1

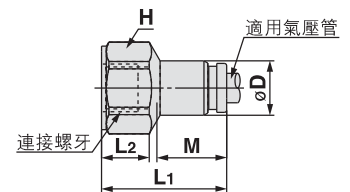

註1) 意指øD為最大口徑。
註2) 表示使用FEP氣壓管時的值。
僅表示使用ø16耐龍氣壓管時的值。



KQB2 Series / 製品個別注意事項

使用前請務必詳讀。

關於安全上的注意事項，請確認封面裡：接頭&氣壓管 / 共通注意事項，請確認「SMC產品安裝注意事項」(M-03-3)。

選定

⚠ 注意

- ① 突波壓請控制在最高使用壓力以下使用。一旦突波壓超過使用壓力，則會造成氣壓管脫落的發生或接頭、氣壓管的損壞。
- ② 在溫度劇烈變化的流體及環境下，使用氟素樹脂氣壓管時，由於氣壓管會變形，而形成氣密洩漏或氣壓管脫落的原因，因此請使用內管套。
- ③ KQB2系列的發塵量，因使用條件、使用環境而不同，若擔心會對機械、裝置造成影響時，請確認實際機種的發塵量之後再使用。

KQB2系列，由於內壓的變化造成結構零件的摩擦，因此有可能產生發塵的情形。且L型公牙接頭、T型公牙接頭、加長型L接頭，由於連接後的定位旋轉而有可能產生發塵的情形。

安裝

⚠ 注意

- ① L型管接頭、T型接頭、T型異徑接頭、Y型異徑接頭，請依固定孔的位置固定。
若不固定的話，會因產品本身的重量發生拉力或力矩負載等情形而產生洩漏及損壞。
- ② 連接L型公牙接頭、T型公牙接頭、加長型L接頭後，可有限度的定位旋轉，但不可一邊旋轉一邊使用。
因磨損的金屬粉混入使用流體，造成接頭損壞的原因。
- ③ 連接氣壓管，請勿搖動或旋轉氣壓管。

裝卸氣壓管的操作

⚠ 注意

- ① 氣壓管的安裝
 - 1) KQB2系列不使用滑脂。因此安裝氣壓管時所需的插入力則會變大。特別是PU氣壓管為軟性材質，插入接頭時氣壓管會發生彎折的情形。請手拿氣壓管的根部，感覺已到盡頭時，請緩慢且確實地插入氣壓管。關於插入氣壓管的長度標準，請參考外形尺寸圖的M尺寸。
- ② 氣壓管的拆卸
 - 1) 在高溫下使用的氣壓管或長時間被使用的氣壓管，則外徑會擴大，因此有可能會發生無法再次安裝快速接頭的情形。請丟棄無法安裝的氣壓管，並重新更換新的氣壓管。

G螺牙接頭

⚠ 注意

- ① 鎖牙時，請依下表的適當鎖緊扭矩鎖緊。

連接螺牙尺寸	適當鎖緊扭矩 N·m
G1/8	2.9~3.2
G1/4	5.7~6.3
G3/8	9.5~10.5
G1/2	14.3~15.8